

DOORHAN®



GARAŽNA VRATA

LEDUS
GARAŽNA IN VHODNA VRATA



GARAŽNA VRATA RSD01 – natezne vzmeti

Sekcijska vrata RSD01 so najbolj prodajan model vrat v našem prodajnem programu. So izredno enostavna za vgradnjo in vzdrževanje. Ker je komplet sistem vzmeti izveden v sklopu pokončnih vodil, ni potrebna nobena nosilna preklada.

Osnovno vzdrževanje takšnih vrat je enostavno in ga v večini primerov stranke lahko opravijo same.



Vrata iz notranje strani.

TEHNIČNE SPECIFIKACIJE IN PREDNOSTI :

- Za vrata do 3000 x 2700 mm brez osebnega prehod in 2750 x 2280 z osebnim prehodom.
- Zavzamejo le 125 mm prostora pod stropom.
- Ni potrebna nosilna preklada.
- Dvojne natezne vzmeti zagotavljajo daljšo življenjsko dobo
- Hitra in poceni zamenjava komponent
- Stranka lahko osnovno vzdrževanje in servis opravi sama.



Detajl vzmeti.



GARAŽNA VRATA RSD02- torzijske vzmeti

Model vrat RSD02 se uporablja predvsem za večje dimenzije odprtin ter tam, ko zaradi teže samega polnila, ni več možno vgraditi vrat z natezno vzmetjo. Vrata so namenjena osebni uporabi. Pri tem modelu so na prekladi montirane dvojne torzijske vzmeti, katere skrbijo za uravnoteženje vrat.

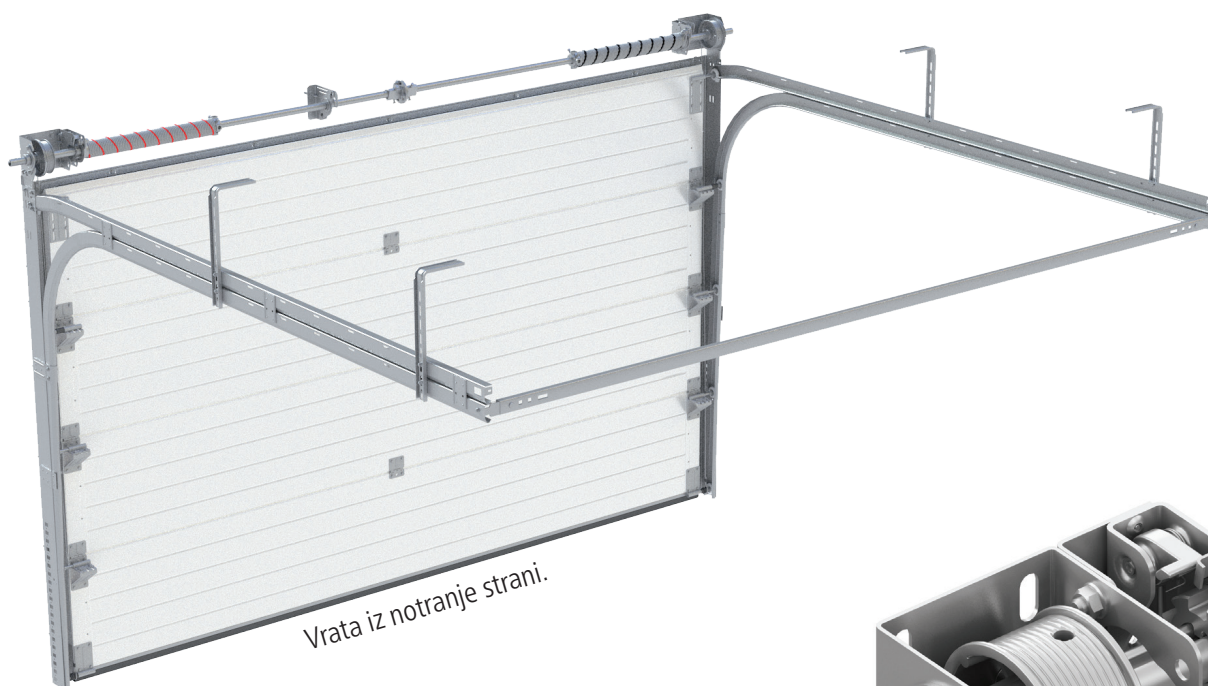

TEHNIČNE SPECIFIKACIJE IN PREDNOSTI :

- Do dimenzij 6000 x 2600 mm.
- Zavzamejo le 150 mm prostora pod stropom.
- Možnost vgradnje osebnega prehoda tudi na večje dimenzije.
- Izredno močne torzijske vzmeti.

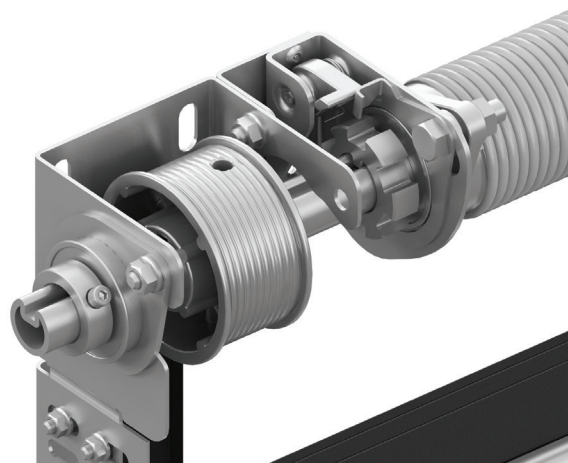

Detajl vzmeti.



ENOKRILNA VRATA DOORHAN (v izgledu garažnih vrat)

Vrata so izdelana iz aluminijastih okvirjev širine 60 mm ter vstavljenih garažnih polnil debeline 40 mm. Opremljena so z aluminijasto kljuko ter enojnim cilindričnim zaklepom.

Namenjena so kot stranska prehodna vrata v garažo, klet ali drug namenski prostor.

Ker so polnila vrat enaka garažnim, se lepo dopolnjujejo v celoto na objektu. Opirajo se lahko ven ali noter, po želji kupca.

TEHNIČNE SPECIFIKACIJE IN PREDNOSTI :

- Do širine 1400 mm
- Do višine 2500 mm
- Masivni panti
- Nizek alu prag
- Možnost različnih kombinacij.



DVOKRILNA VRATA DOORHAN

Če vgradnja dvizčnih vrat ni mogoča zaradi omejitev prostora, se lahko še vedno vgradi lepa in moderna aluminijasta dvokrilna vrata. To so v bistvu krilna vrata izdelana v dvokrilni izvedbi. Opirajo se lahko noter ali ven. Imajo dvojno tesnjenje.

TEHNIČNE SPECIFIKACIJE IN PREDNOSTI :

- Do širine 2750 mm
- Do višine 2500 mm
- Močna okovja
- Možnost vgradnje oken
- Dvojno tesnjenje



INDUSTRIJSKA SEKCIJSKA VRATA ISD - dvojne torzijske vzmeti

ISD vrata so namenjena industrijskim objektom z večjo frekvenco odpiranja ter običajnim garažam, ki s svojimi dimenzijami odprtin presegajo meje garažnega programa. Navadno se na takšna vrata vgrajujejo industrijski pogoni (glej stran 7), pri manjših frekvencah odpiranja, pa lahko tudi garažni pogoni ustrezne moči.

Na izbero je več tipov izvedb vodil (povišano in vertikalno vodenje, vodenje pod kotom itd.)

TEHNIČNE SPECIFIKACIJE IN PREDNOSTI :

- Konstrukcijsko močnejša vrata.
- Potreben minimalen prostor pod stropom 250 mm.
- Do dimenzij 8000 x 4000 mm.
- Možnost različne dodatne opreme po zahtevi kupca.
- Možnost različnih izvedb vodil.



Vertikalno vodenje.



Močnejše komponente.



VRATA Z OSEBNIM PREHODOM



Dovršeni detajl osebnega prehoda.



Kljuka in metuljček



Vgrajeno elektromagnetno stikalo.



Ko je vaša garaža tudi več kot samo garaža in velikokrat vstopate vanjo tudi brez vozila, je najboljša izbira, da v vrata vgradite še dodatna vrata (t.i osebni prehod).

Vgradi se lahko na vse modele vrat. Do 4500 mm širine vrat se lahko vgradi nizki prag, ki je povezen in visok le 25 mm. Prag je fiksiran na krilo vrat, kar pomeni da se dvigne skupaj s celotnim krilom vrat. Pozicijo prehoda lahko poljubno zamikate levo ali desno.

TEHNIČNE SPECIFIKACIJE IN PREDNOSTI :

- Vgrajeno samozapiralo in elektromagnetno varnostno stikalo (serijsko).
- Možnost širine prehoda 900 mm ali 1200 mm.
- PVC varnostni zatiči proti ukleščanju prstov.
- Profili barvani v barvo vrat.
- Dodatne ojačitve na vratih zaradi stabilnosti.



Ojačitveni profil



Skrito samozapiralo



Dvojni panti



Prag osebnega prehoda

MOTIVI IN BARVNE KOMBINACIJE

MOTIVI PANELOV



D-Line
S-Line

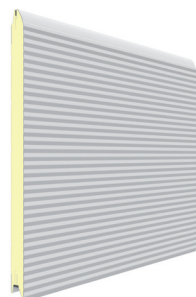

V-Line 8 mm
A-Line 16 mm



M-Line



W-Line

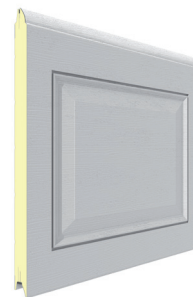

Cassette

POVRŠINA PANELOV

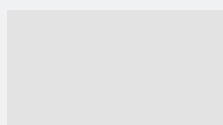

Smooth

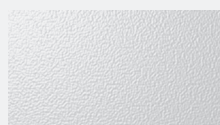

Stucco



Woodgrain

IMITACIJE



Winchester



Golden oak



Dark oak



Mahogany



Wenge



Satin grey

STANDARDNE RAL BARVE



9010



9016



8014



5005



6009



9006



3000



7016



9005

Doplačilo



9007



DB703



7040

Panelli se lahko za doplačilo barvajo v katerokoli barvo po RAL lestvici.
Videz barv iz tega kataloga lahko odstopa od dejanskih barv.

DODATNA OPREMA

Na vrata je mogoče vgraditi veliko dodatkov ter sistemov, ki vaša vrata naredijo še bolj uporabna.



Svetlobna okna iz dvojnega pleksi stekla in PVC distančnikom. Možnost poljubne postavitve.

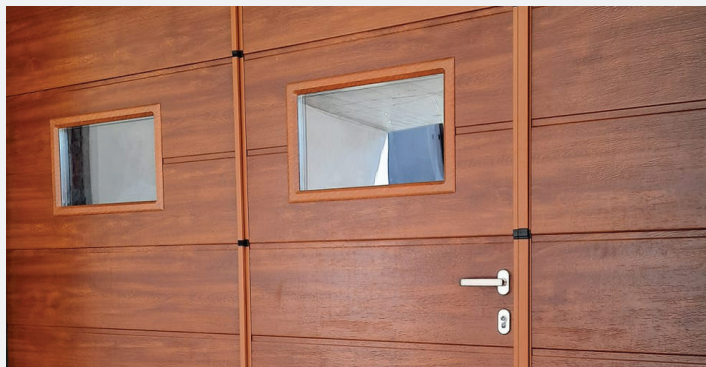

Svetlobni panel za maksimalen občutek svetlobe. Iz dvojnega pleksi stekla in ALU prečk, ki nadomestijo okvir panela.

Osnovna barva srebrna 9006. Možnost barvanja profilov v barvo vrat.



Zunanja ključavnica, ko nimate možnosti drugega dostopa v garažo. S potegom vzvoda se vrata deblokirajo iz motornega mehanizma, kar vam omogoča enostaven dvig vrat.

Prav tako se na vrata lahko vgradi ročaj za lažji dvig vrat

POGONSKI SISTEMI

Doorhan se lahko pohvali s svojim razvojem in linijo pogonov. Trije različni pogoni, za različne tipe garažnih vrat, ter dva tipa industrijskih pogonov za večja vrata in vrata z večjo frekvenco odpiranja.



Pogona SE 800 in SE 1000 sta namenjena vratom do 10m². Omogočata priklop vseh dodatnih komponent. Opremljena sta s LED osvetlitvijo v času delovanja. Pogonu pripada tudi pogonska letev z jermenom za tiho delovanje.



Pogon 1200 je najmočnejši pogon iz našega programa. Prilagojen je za vrata do 15m². Prav tako mu pripada jermensko vodilo, ter prav tako omogoča priklop vseh dodatnih komponent.



Industrijski pogon SHAFT 50 PRO KIT je enofazni motor s frekvenčnim pretvornikom. Izredno zanesljivo in tiho delovanje je razlog, da je eden najbolj prodajanih pogonov na našem trgu. Navadno se vgrajuje na vrata za industrijske objekte ter večja gospodarska poslopja.

Komandna omarica na steni omogoča upravljanje vrat in priklop različnih varnostnih elementov. Veržnik pa je namenjen ročnemu odpiranju vrat v primeru izpada električne energije.



Večkanalni daljinski upravljalcec



Brezžično kodno stikalo



Varnostni elementi

ROLO VRATA DOORHAN

Rolo vrata so izdelana iz aluminijastih lamel debeline 19mm ter višine 77 mm.



Rolo vrata so idealna izbira v garažah:

- kjer bi vodila sekcijskih vrat preveč posegala v funkcionalnost prostora garaže,
- ko je garaža prekratka in je potrebno vrata postaviti na zunanjo stran ter
- ko zaradi tehničnih omejitev montaža sekcijskih vrat ni mogoča.

Tehnične specifikacije:

- Lahko se jih montira na notranjo ali zunanjo stran garaže.
- Potrebna preklada 330 mm za nižja oz 380 mm za višja vrata.
- Stranska vodila širine 100 mm.
- Vodila, pokrov roloja ter lamele so v isti barvi.
- Opcija ročnega dviga (serijsko).



Barvne možnosti:

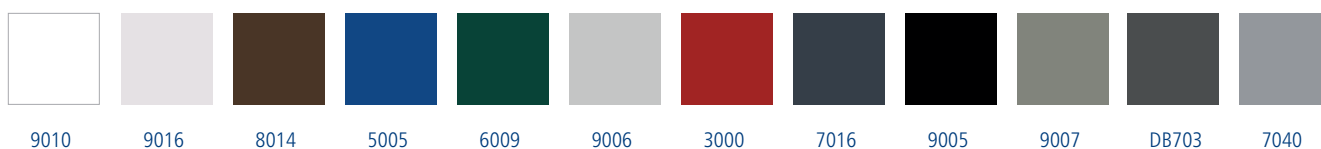

Primer večjih vrat.



Vgradnja za zunanjo stran.

KDO SMO IN KAKO PRIDETE DO NAS?

Iščete nova garažna vrata, rolo vrata, vhodna vrata, garažna vrata z osebnim preходом, dvokrilna vrata ali stranska krilna vrata v izgledu garažnih vrat? Morda potrebujete servis oziroma popravilo obstoječih, že vgrajenih vrat?

Podjetje LEDUS d.o.o. je zastopnik za rusko podjetje DoorHan. Podjetje Doorhan je specializirano za proizvodnjo celotne palete sestavnih delov za vse vrste vrat.

Našo ekipo trenutno sestavlja že 15 članov z dolgoletnimi in posledično bogatimi izkušnjami na tem področju.

Ogled, izmero ali zgolj svetovanje lahko naročite direktno pri nas ali pri naših pooblaščenih pogodbenih izvajalcih. Kontaktirajte nas – ogled, izmera in izdelava ponudbe je brez obveznosti – brezplačno. Za oddajo povpraševanja lahko uporabite tudi obrazec, ki ga najdete na spletni strani našega podjetja.



LEDUS D.O.O.

PRVAČINA 26A
5297 Prvačina
040 206 765

info@ledus.si
www.ledus.si

ZASTOPNIŠTVO PO SLOVENIJI



POOBlašČENI ZASTOPNIK